

Het bouwen van de 'Raket naar de Maan'-jeep: stap voor stap

In deze handleiding monteert u stap voor stap het eerste wiel van uw 'Raket naar de Maan'-jeep in de schaal 1/8.

HET EERSTE WIEL

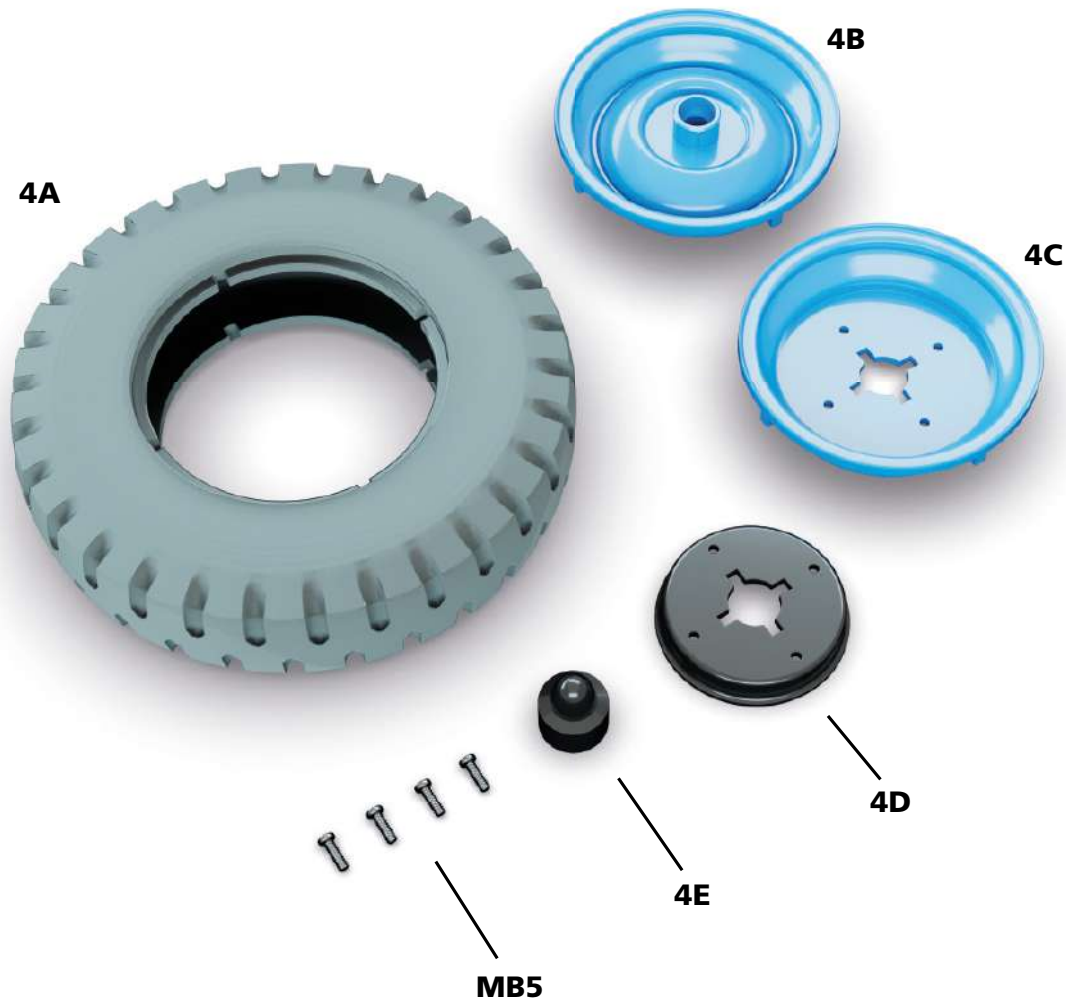

★ Tip van de modelbouwer ★

Bewaar alle schroeven die u ontvangt in hun respectievelijke zakjes totdat u ze nodig hebt tijdens de montage. Zo voorkomt u fouten.

Geleverde onderdelen

ref.	naam	aantal
4A	band	1
4B	buitenvelg	1
4C	binnenvelg	1
4D	remtrommel	1
4E	naafdop	1
MB5	schroef	4

Montage nummer 4

STAP 1

Plaats en druk, zoals afgebeeld, de velg **4B** aan één zijde in de band **4A**. Zorg ervoor dat de uitstekende delen van de velg in de corresponderende inkepingen van de band worden geplaatst.

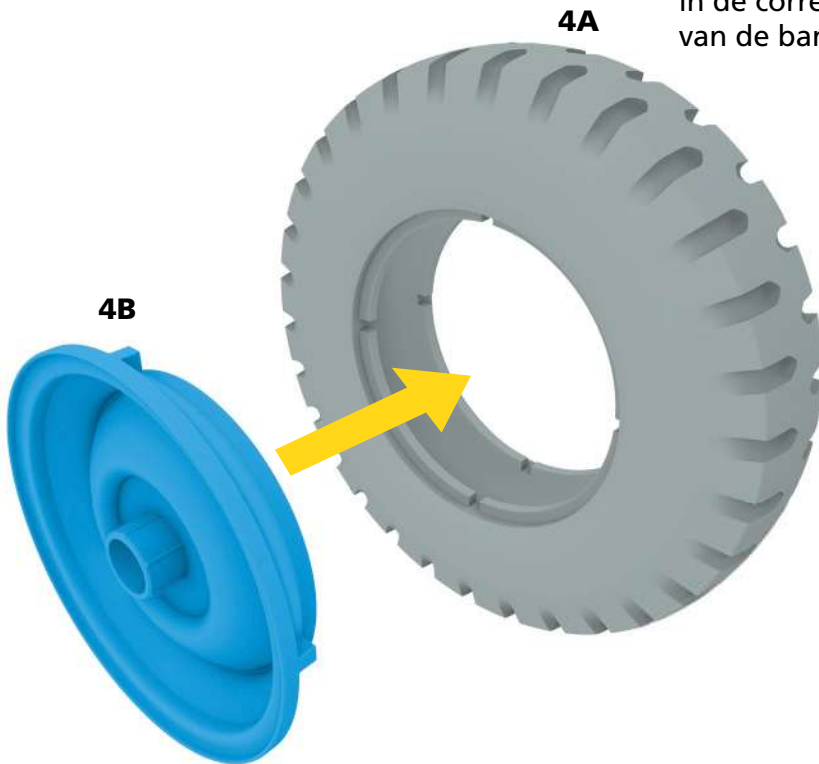

★ Tip van de modelbouwer ★

Tijdens de bouw van uw model zullen sommige samengebouwde onderdelen blijven liggen terwijl andere onderdelen worden gemonteerd. Leg deze onderdelen opzij totdat u ze weer nodig hebt om de auto in elkaar te zetten.

Leg de onderdelen niet op elkaar en vermijd contact met andere voorwerpen om te voorkomen dat de onderdelen vervormen of beschadigd raken.

Montage nummer 4

STAP 2

Plaats, zoals afgebeeld, de binnenvelg **4C** samen met de remtrommel **4D** aan de andere kant van band **4A**. Zorg dat de inkepingen van de onderdelen in elkaar passen en zet ze vast met de vier schroeven **MB5**.

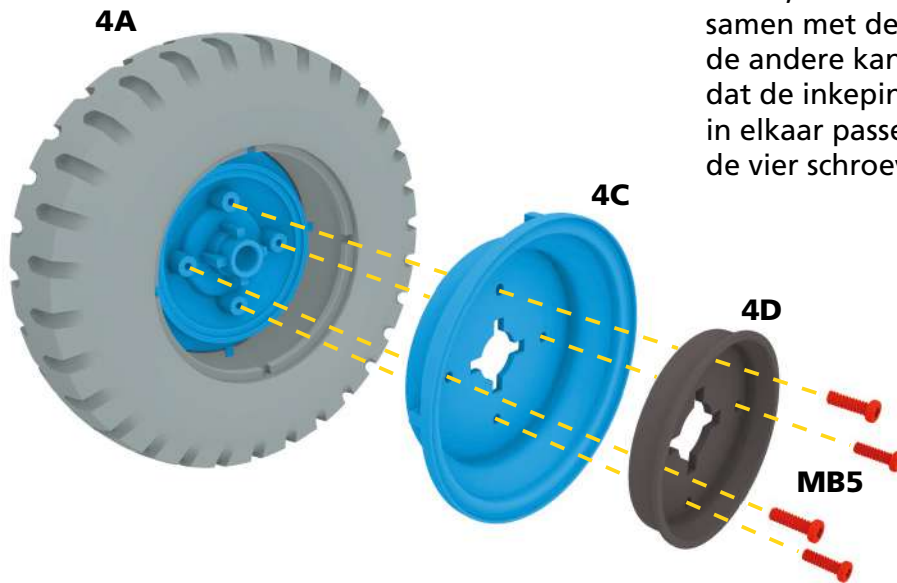

STAP 3

Draai het geheel om en plaats de naafdop **4E** in het midden van de velg **4B** (buitenste zijde) en druk deze vast.

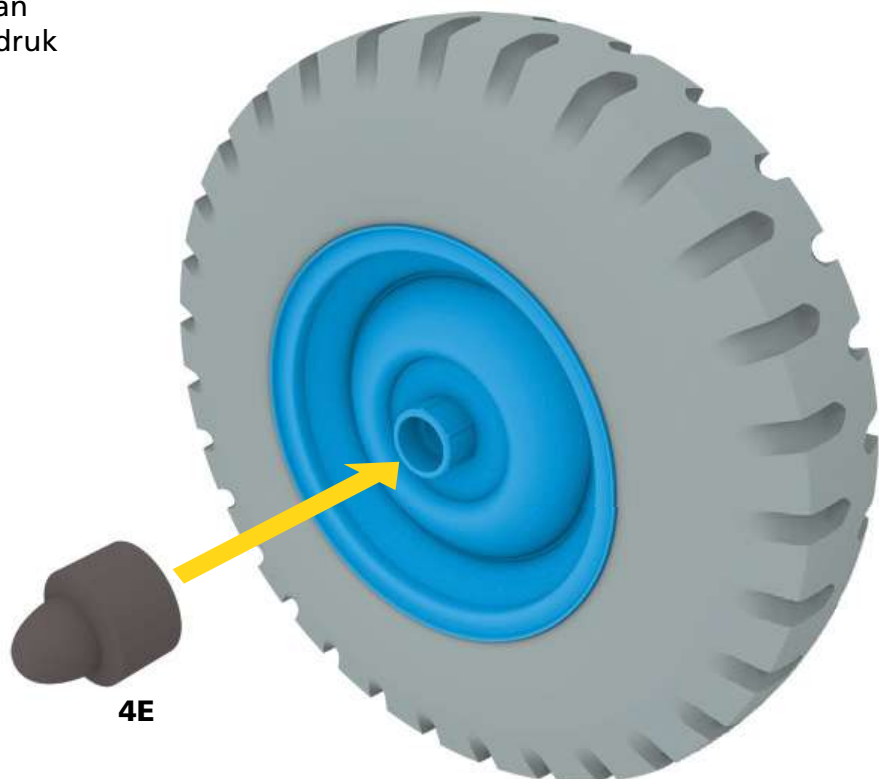

Montage nummer 4

RESULTAAT VAN MONTAGE NUMMER 4



★ Tip van de modelbouwer ★

Draai de schroeven stevig vast, maar let erop dat de schroefkoppen niet beschadigd raken.

Uw volgende nummer

Bij nummer 5 ontvangt u de linkerhelft van het motorblok met bijbehorende accessoires.

DE MOTOR

